

ESTACIÓN MESA DE TRABAJO CON PANEL



ESPECIFICACIONES:

- Fabricado en lámina de acero laminado en frío, con acabado en pintura en polvo de alta calidad
- Dimensiones totales: 1,14m de largo x 61,2cm de ancho x 1,68m de alto
- Cubierta de la mesa de trabajo elaborada en MDF
- Incluye 3 cajones inferiores con correderas de balines para una apertura suave y 2 gabinetes superiores con puertas
- Diseño con panel perforado, ideal para la organización y colocación de herramientas.
- Estante inferior que proporciona mayor espacio de almacenamiento.
- Equipado con 5 ganchos laterales para colgar herramientas.
- Capacidad de carga por cajón: 30kg
- Capacidad de carga de la cubierta: 70kg
- Capacidad de carga del estante inferior: 70kg
- Capacidad de carga total de cada gabinete superior: 8kg
- Capacidad de carga total: 246kg
- Peso neto: 57kg



ADVERTENCIA: Lea y siga todas las instrucciones antes de usar el producto.

- Utilice la estación de trabajo únicamente para el uso previsto.
- No exceda la capacidad de carga máxima indicada.
- Coloque el mueble sobre una superficie plana y firme.
- No se siente, se pare ni se suba sobre la estación de trabajo.
- No permita que niños utilicen o jueguen con la estación de trabajo.
- Utilice el producto en ambientes interiores y secos. Evite la exposición a humedad, agua o calor excesivo.

INSTRUCCIONES DE ENSAMBLE

Durante el ensamblaje, no apriete los tornillos hasta que todos los componentes estén correctamente alineados; una vez alineados, apriételos completamente.

PASO 1

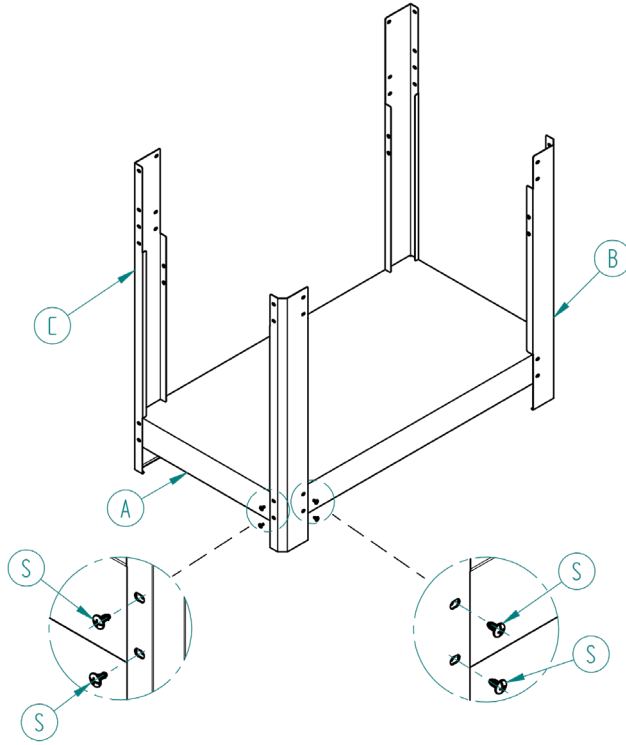

PASO 2

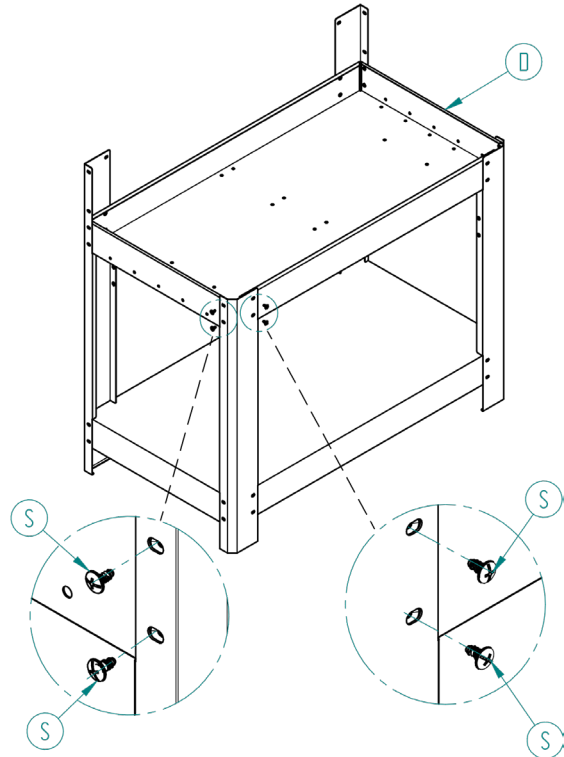

PASO 3

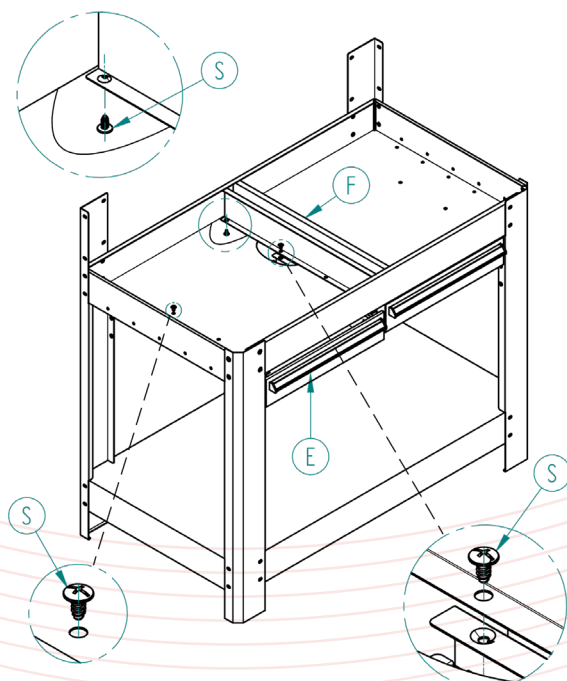

PASO 4

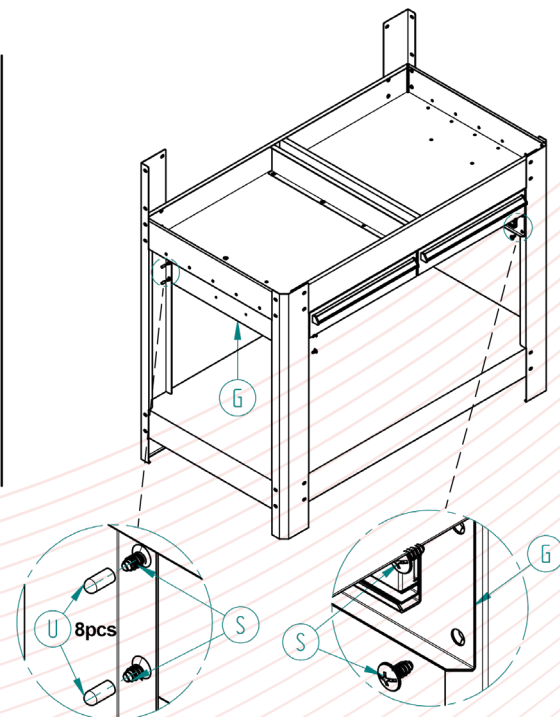

PASO 5

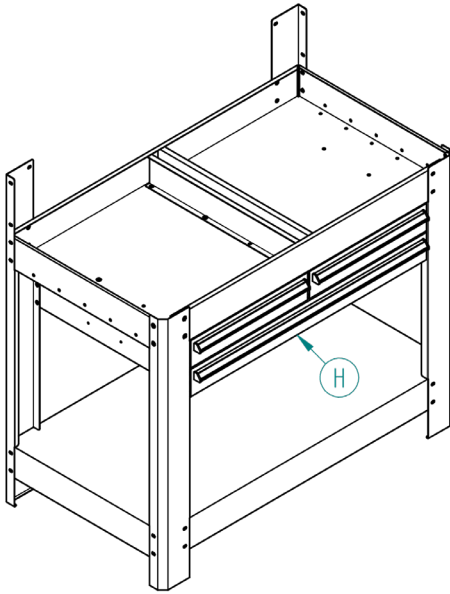

PASO 6

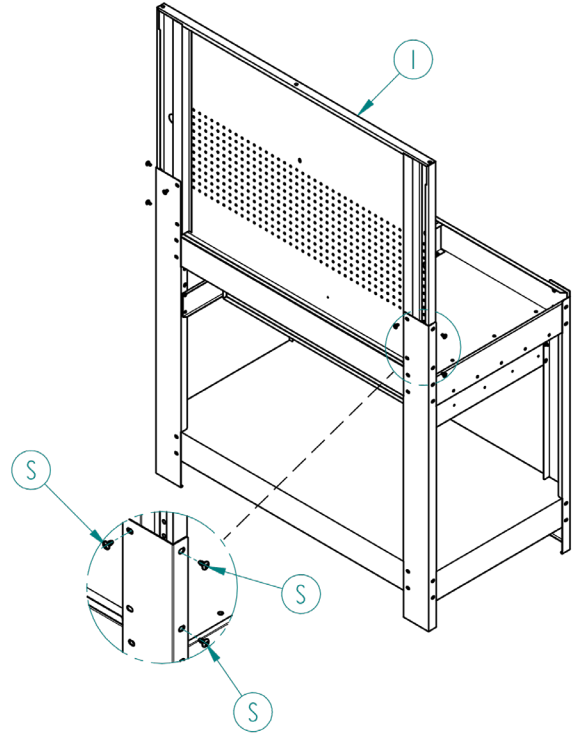

PASO 7

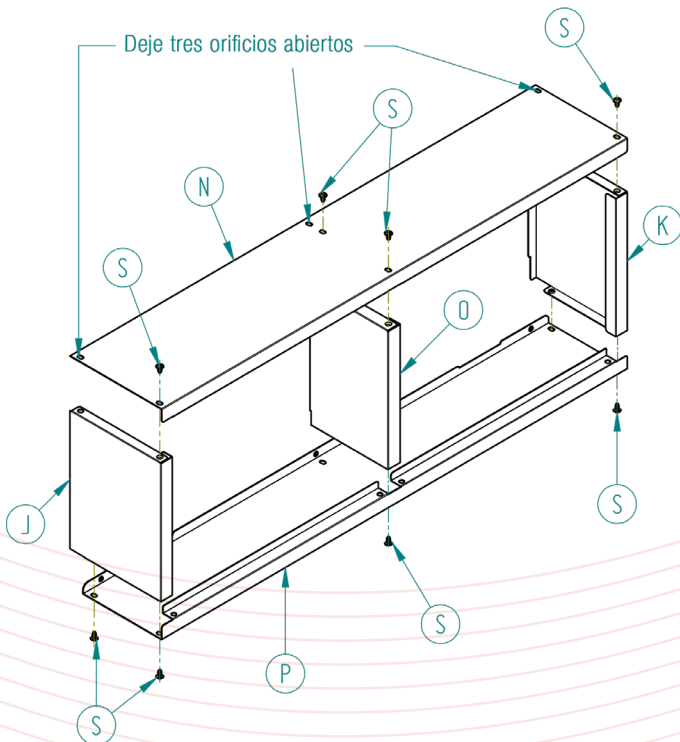

PASO 8

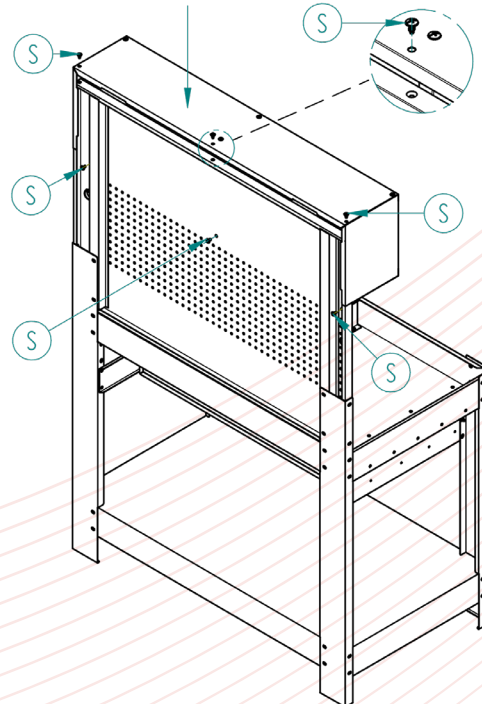

PASO 9

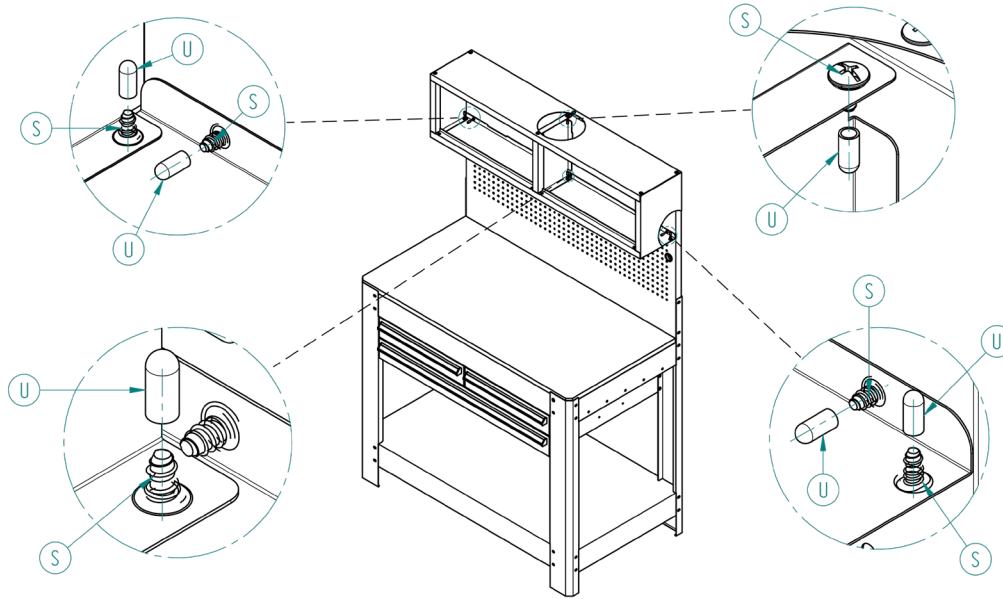

PASO 10

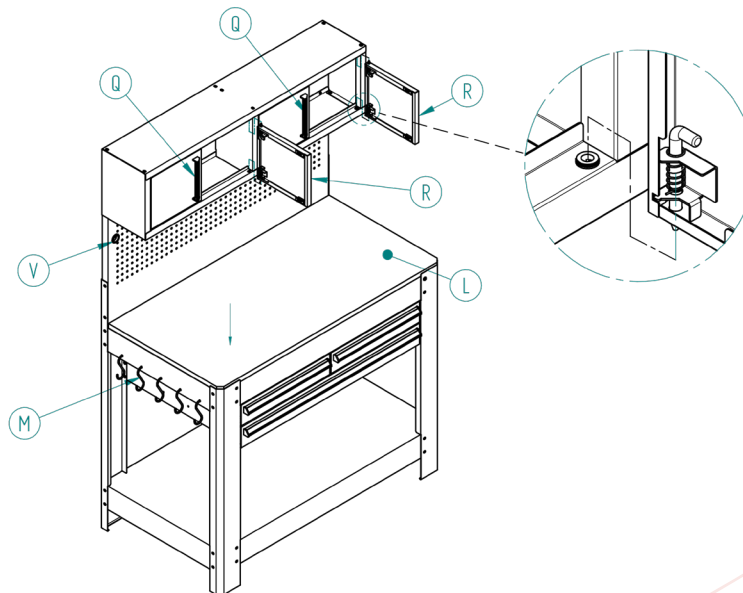

FECHA DE ADQUISICIÓN
SELLO Y FIRMA

GARANTÍA

Este producto está garantizado contra defectos de fabricación y origen por un periodo de 1 año a partir de la fecha de adquisición por el usuario final. Esta garantía es válida siempre y cuando el producto sea usado en condiciones normales y para lo que fue diseñado; NO CUBRE desgaste natural por uso, variaciones de voltaje, exceso de capacidades, omisión de instrucciones de uso y/o modificaciones de cualquier tipo. Para ser válida la garantía es necesario que presente el producto y su comprobante de compra (factura o ticket impreso) donde fue adquirido el producto o directamente a Herramientas Importadas Monterrey SA de CV, Av. Concordia 4601, Col. Apodaca Centro, Apodaca, N.L., México, C.P. 66600 RFC: HIMO20228C60. El producto será enviado al Centro de Servicio y sometido a valoración, el envío hasta el Centro de Servicio deberá ser cubierto por el usuario. Una vez que el producto sea reparado o se apruebe la reposición, éste será enviado al domicilio que nos indique y el costo del envío será cubierto por Herramientas Importadas Monterrey S.A. de C.V., Centro de Atención Tel. (81) 8374-8812. Las refacciones y partes podrán adquirirse (sujeto a disponibilidad) a través de Herramientas Importadas Monterrey S.A. de C.V. o de su distribuidor. Más información y detalles en la página www.dogotuls.com en el apartado de garantía.